

WERTER



CZ

NÁVOD K POUŽITÍ

CUTTER 1100 • CUTTER 1300 • CUTTER 1500
ponorné kalové čerpadlo s řezákem



PŮVODNÍ NÁVOD K POUŽITÍ
CZ-24-06

1. VŠEOBECNÉ INFORMACE

Děkujeme, že jste si zakoupili čerpadlo značky Werter. Tento návod k použití obsahuje základní pokyny, které je třeba respektovat při instalaci a provozu čerpadla. Před uvedením čerpadla do provozu si pozorně přečtete tento návod. Dodržujte všechny bezpečnostní a výstražné pokyny a řiďte se uvedenými doporučeními. Tento návod je trvalou součástí čerpadla a v případě jeho prodeje nebo přemístění by měl být předán společně s čerpadlem.

Použité symboly



Nedodržení pokynů označených tímto symbolem může způsobit ohrožení zdraví osob anebo věcné škody na majetku.



Nedodržení pokynů označených tímto symbolem může ohrozit čerpadlo nebo jeho funkci.



Nebezpečí úrazu elektrickým proudem.

Dodržování tohoto návodu k použití je bezpodmínečným předpokladem pro ochranu zdraví osob a majetku při používání čerpadla a pro uznání odpovědnosti výrobce za případné vady výrobku v průběhu záruční lhůty čerpadla.

2. POPIS ČERPADLA

Tento návod k použití je určen pro čerpadla řady **Werter CUTTER**, přičemž konkrétní model identifikujete podle typového štítku čerpadla. Čerpadla řady Werter CUTTER jsou ponorná kalová odstředivá čerpadla s řezacím zařízením.

Účel použití

Čerpadlo je určeno pro čerpání čisté nebo znečištěné vody s obsahem měkkých nečistot neabrazivního charakteru. Čerpadlo je vhodné pro odčerpávání splašků z jímek a septiků, fekálií, šedé odpadní vody, odpadní vody z biologických čističek, dešťové vody nebo surové vody. Jiné použití čerpadla je v rozporu s jeho určeným účelem.



Čerpadlo není určeno pro čerpání abrazivních nečistot, jako je písek, šterk, kamení aj. Čerpání těchto nečistot může způsobit rychlejší opotřebení hydraulické části a poškození čerpadla. Čerpadlo není určeno pro čerpání dlouhých vláknitých nečistot (např. vlasy), které mohou čerpadlo zablokovat.



Čerpadlo nesmí být používáno k čerpání slané vody, kapalných potravin, kapalin obsahujících agresivní nebo žíravé látky nebo chemikálie, kyselin, hořlavých, výbušných nebo těkavých kapalin, kapalin o teplotě vyšší než 40°C. Čerpání těchto kapalin je v rozporu s určeným účelem použití čerpadla.

Čerpadlo je určeno pro soukromé domovní instalace. Není určeno pro profesionální, komerční ani průmyslové použití.

Technické parametry

Model	CUTTER 1100	CUTTER 1300	CUTTER 1500
Max. dopravní výška	12 m	13 m	12 m
Min. dopravní výška	2 m	2 m	2 m
Max. čerpací výkon	14 m ³ /hod	18,6 m ³ /hod	21 m ³ /hod
Max. hloubka ponoru	5 m		
Výtlačné hrdlo	G 2" – DN 50 mm		
Max. hustota čerpané kapaliny	1 200 kg/m ³		
Max. teplota čerpané kapaliny	40 °C		
Max. teplota okolí	40 °C		
pH čerpané kapaliny	4 – 10		
Max. provozní tlak	6 bar		
Max. příkon P ₁	1 400 W	1 700 W	1 900 W
Jmenovitý výkon P ₂	1 100 W	1 300 W	1 500 W
Napětí, frekvence	1~230V, 50Hz		
Jmenovitý proud	7,3 A	7,8 A	9,5 A
Kondenzátor	30 µF	40 µF	50 µF
Otáčky motoru	2850/min		
Třída krytí	IP X8		
Třída izolace	B		
Kabel	8 m H07RN-F 3*1.0mm ²		
Povolený počet startů motoru	max. 20 startů za hodinu		
Hmotnost	21,5 kg	24 kg	26,5 kg

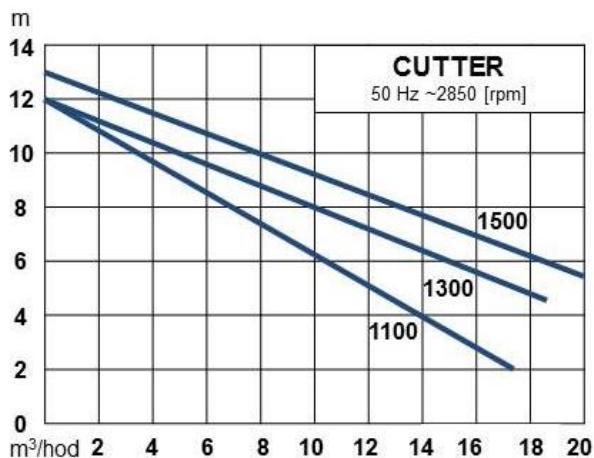
Výkonová charakteristika čerpadla**Řezací zařízení**

Konstrukce čerpadla

Čerpadlo je poháněno jednofázovým asynchronním suchoběžným motorem uloženým ve valivých ložiskách mazaných tukem. Životnost tukové náplně ložisek je shodná s životností ložisek. Motor je chlazen okolní kapalinou, součástí motoru je integrovaná tepelná ochrana, která motor při přetížení vypne. Po ochlazení motoru se čerpadlo opět automaticky zapne. Elektromotor tvoří s čerpadlem jeden celek. Těleso čerpadla tvoří odlitek z šedé litiny. Plášť motoru je zhotoven z nerezové oceli. Vrchní kryt čerpadla je z šedé litiny. Rotor elektromotoru má prodlouženou ocelovou hřídel, na které je upevněno vířivé oběžné kolo a radiální řezací zařízení z šedé litiny. Hydraulickou část čerpadla a elektromotor odděluje dvojitá mechanická ucpávka uložená v bezúdržbové olejové komoře s mazacím olejem (20-25 ml) zajišťujícím mazání a chlazení ucpávky. Výtlačné hrdlo čerpadla je horizontální a má vnitřní závit. Součástí čerpadla může být plastová úhlová hadicová přípojka s upevňovací maticí. Součástí čerpadla může být plovákový spínač zajišťující automatické zapínání a vypínání čerpadla v závislosti na hladině čerpané kapaliny a ochranu čerpadla proti chodu na sucho. Horní kryt čerpadla je doplněn madlem pro snadnější manipulaci.

Rozkres čerpadla

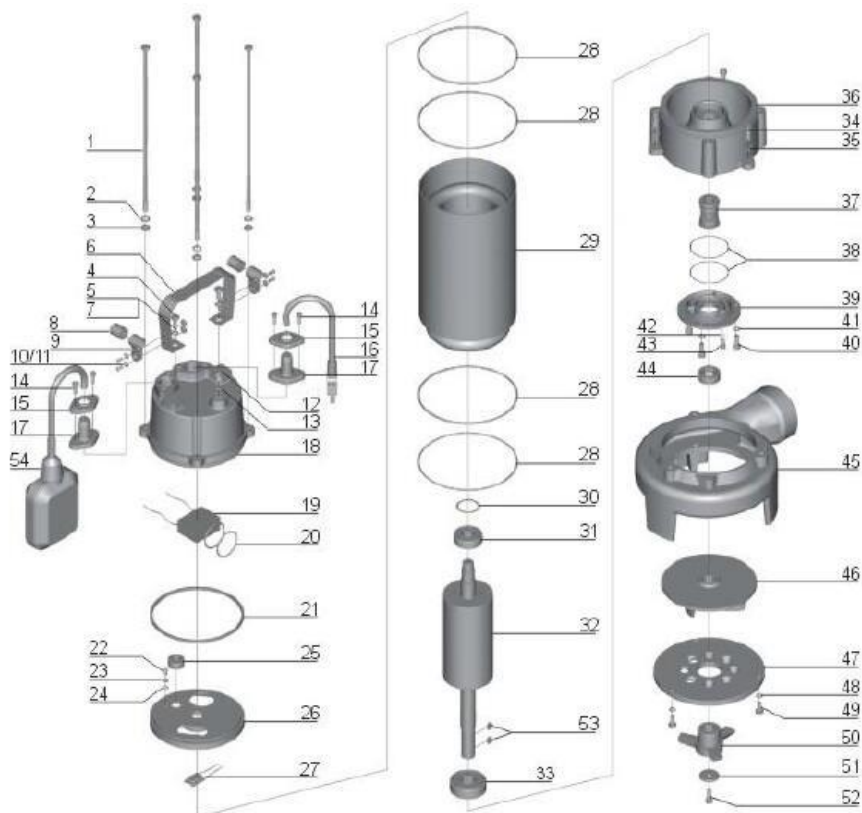

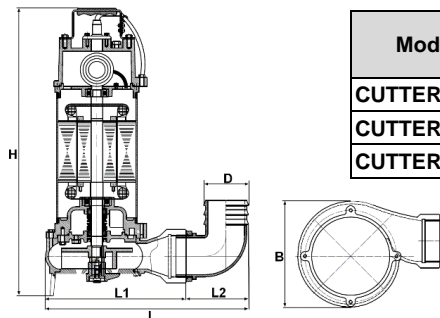
Rozměry

Model	H	L1	L2	L	B	D	Váha
	mm						kg
CUTTER 1100	470	250	75	325	190	50	21,5
CUTTER 1300	516	250	75	325	190	50	24
CUTTER 1500	516	253	97	350	190	50	26,5

3. BEZPEČNOST

Děti a osoby, které nejsou seznámeny s návodem k použití, nesmějí čerpadlo používat. Osoby, které mají snížené fyzické a duševní schopnosti nebo zhoršenou schopnost vnímání, a osoby, které nemají dostatečné zkušenosti a znalosti, smí používat čerpadlo pouze pod dohledem nebo když byly instruovány o bezpečném používání čerpadla a pochopily možná nebezpečí v důsledku jeho používání.

**Nebezpečí úrazu elektrickým proudem!**

Čerpadlo smí být připojeno pouze k uzemněné síti vybavené ochranou proti úrazům elektrickým proudem v souladu s platnými předpisy! Čerpadlo smí být připojeno pouze k zásuvce s ochranným vodičem podle odpovídající normy chráněné před vlhkostí a vodou. Zástrčka musí být zapojena do sítě na suchém místě!



Před spuštěním čerpadla se přesvědčte o neporušenosti napájecího kabelu, kabelové vývodky a připojovací zástrčky čerpadla. Čerpadlo nikdy nezvedejte, nepřpravujte nebo nezavěšujte za připojovací kabel! Změny čerpadla prováděné svépomocí nebo přestavby jsou zakázány. Svévolné úpravy elektrického kabelu (zkrácení, prodloužení, odstranění originální zástrčky) jsou zakázány. Případnou výměnu elektrického kabelu smí provádět pouze kvalifikovaná osoba.



Nedotýkejte se čerpadla, je-li v provozu! Nedotýkejte se kabelu a součástí vedoucích napětí! Pokud je připojovací nebo prodlužovací kabel poškozený nebo prodřený, odpojte čerpadlo okamžitě z elektrické sítě!



NIKDY NEPOUŽÍVEJTE ČERPADLO, POKUD SE VE ZDROJI VODY NACHÁZEJÍ OSOBY NEBO ZVÍŘATA!



Jestliže během provozu zjistíte jakoukoliv nepravidelnost nebo dojde-li k vyřazení čerpadla z provozu, odpojte okamžitě čerpadlo z elektrické sítě. Veškerá údržba, seřízení a opravy čerpadla smí být prováděny pouze po odpojení čerpadla z elektrické sítě.

 Čerpadlo používejte pouze v technicky bezvadném stavu. Čerpadlo smí být používáno výhradně k určenému účelu! Poškozené čerpadlo nesmí být provozováno! Bezpečnostní a ochranná zařízení nesmějí být odpojována!

 Čerpadlo se během provozu obvykle zahřeje. Abyste se vyhnuli případným popáleninám, nechte čerpadlo po vypnutí alespoň 20 minut vychladnout.

Elektromotor čerpadla je naplněn zdravotně nezávadným potravinářským strojním olejem, který zajišťuje mazání ložisek. Neotevírejte plnicí otvor olejové komory. Doplňování nebo výměna oleje není nutná. Olej je ekologický a zdravotně nezávadný.

 **Nebezpečí úrazu rotačními částmi čerpadla!**

Nikdy se nedotýkejte čerpadla, je-li v provozu! Nikdy se nedotýkejte čerpadla, je-li čerpadlo připojeno ke zdroji elektrického napětí! Je-li čerpadlo připojeno ke zdroji elektrického napětí, může při sepnutí plovákového spínače dojít k neočekávanému spuštění čerpadla! Rotační části čerpadla mohou způsobit velmi vážná poranění!

4. INSTALACE ČERPADLA

 Před instalací čerpadla ověřte, zda během přepravy nedošlo k jeho poškození. Zkontrolujte neporušenost elektrického kabelu, kabelové průchodky a síťové zástrčky. V případě jakýchkoliv známek poškození čerpadlo nepoužívejte. Pracujte s čerpadlem opatrně, nedopusťte jeho pád nebo jiné poškození.

 Čerpadlo nikdy **netahaňte, nezvedejte ani nezavěšujte za elektrický kabel!** S kabelem vždy pracujte opatrně, aby nedošlo k jeho poškození. Kabel nesmí být namáhán tahem, a to ani vlastní vahou. Kabel spusťte volně a kabelovými svorkami ho upevněte k výtlačnému potrubí.

 Svévolné úpravy elektrického kabelu (zkrácení, prodloužení, odstranění originální zástrčky) jsou zakázány. Kabelová zástrčka musí být zapojena tak, aby byla chráněna proti zaplavení i proti vlhkosti.

 **Uživatel je při instalaci čerpadla povinen zajistit a provést veškerá vhodná opatření, která v případě poruchy čerpadla zabrání následným přímým nebo nepřímým škodám!** Uživatel musí zejména zajistit, aby v případě poruchy čerpadla nedošlo k přeplnění jímky, zaplavení místnosti, nadměrné spotřebě elektřiny apod. Výrobce za žádných okolností nenese odpovědnost za přímé nebo nepřímé škody způsobené použitím čerpadla v rozporu s tímto návodem k použití.

Na výtlačné hrdlo čerpadla připojte hadici o stejném průměru jako je výtlačné hrdlo čerpadla, tj. 2" (50 mm). Při použití hadice o nižším průměru dojde ke snížení průtoku, zvýšení tlakových ztrát a může docházet k ucpávání čerpadla nebo výtlačné hadice. Výtlačnou hadici instalujte volně, aby nikde nebyl ostrý ohyb a aby nemohlo dojít k jejímu přiškrcení nebo ucpání.

Na výtlačné hrdlo čerpadla nebo do výtlačného potrubí (je-li použito namísto výtlačné hadice) můžete umístit kulový zpětný ventil určený pro kaly a znečištěné kapaliny. Ventil zabrání, aby po vypnutí čerpadla kapalina z vertikální části výtlačného potrubí natekla gravitačně zpět do jímky (snižuje se odčerpaný objem a čerpadlo spíná častěji). Použití zpětné klapky má však smysl především u instalací, kde se z výtlačného potrubí může vrátit velký objem kapaliny (např. dlouhé potrubí se sklonem do jímky). Zpětný zvyšuje tlakové ztráty a může snížit skutečnou dopravní výšku čerpadla.

Čerpadlo instalujte na dně jímky na rovné a zpevněné ploše jako volně stojící tak, aby stálo rovně, aby bylo stabilní a aby nemohlo dojít k jeho naklonění nebo pádu. Čerpadlo nesmí čerpat v jiné než svislé poloze.

Pokud jsou na dně jímky husté usazeniny (fekálie, bláto aj.), instalujte pod čerpadlo pevný a stabilní podstavec nebo podložku tak, aby sání čerpadla bylo nad úrovní usazenin. Jinak může dojít k ucpání nebo „zahrabání“ čerpadla a čerpadlo nebude správně fungovat. Případné usazeniny je před čerpáním vhodné rozvířit nebo rozpustit.

Čerpadlo nikdy nezavěšujte. Při zavěšení čerpadla může docházet k jeho otáčení nebo otáčivému kývání kolem svislé osy čerpadla a následnému poškození elektrického kabelu nebo čerpadla.

Čerpadlo spouštějte do jímky pomalu. Při ponoření pod hladinu čerpadlo mírně nakloňte, aby z hydraulické části unikl veškerý vzduch a aby se čerpadlo zcela zavodnilo. Čerpadlo ponořte tak, aby bylo celé ponořené pod hladinou. Ujistěte se, že plovákový spínač má kolem sebe dostatek prostoru a v pohybu mu nebrání žádné překážky.

i**Maximální ponorná hloubka čerpadla je 5 metrů!**

Čerpadlo nesmí být instalováno více jak 5 metrů pod hladinu vody.

i**Čerpadlo může být provozováno pouze ve svislé poloze!**

Čerpadlo ve zdroji nenaklánějte ani nepokládejte.

i**Čerpadlo nesmí běžet na sucho!**

Chod na sucho může čerpadlo velmi rychle poškodit nebo zničit. Neodpojujte plovákový spínač ani ho nefixujte v zapínací poloze.

i**Čerpadlo nesmí čerpat do uzavřeného výtlaaku!**

Čerpadlo nesmí být zapnuté, pokud je výtlačné potrubí uzavřené, jinak hrozí jeho poškození. Před spuštěním čerpadla vždy otevřete uzávěr na výtlačném potrubí.

i**Instalujte doplňkovou proudovou ochranu!**

Připojte čerpadlo na vhodnou proudovou ochranu (např. motorový spouštěč) a nastavte ji na hodnotu jmenovitého proudu čerpadla uvedenou na typovém štítku. Zabráníte tím poškození motoru v případě zablokování čerpadla.

**Chraňte čerpadlo proti mrazu!**

Kapalina v čerpadle ani v potrubí nesmí zamrznout. Instalujte čerpadlo tak, aby nemohlo dojít k zamrznutí vody v čerpadle. Pokud hrozí zamrznutí, čerpadlo demontujte, vypusťte z něj veškerou kapalinu a důkladně ho vysušte.

**Nezavěšujte čerpadlo!**

Čerpadlo vždy instalujte jako volně stojící na dně jímky nebo na podstavci. Při zavěšení čerpadla může docházet k jeho otáčení nebo otáčivému kývání kolem svislé osy čerpadla a následnému poškození elektrického kabelu nebo čerpadla.

5. UVEDENÍ DO PROVOZU

- (1) **Čerpadlo pomalu ponořte do čerpané kapaliny tak, aby bylo zcela ponořeno. Respektujte při tom výše uvedené pokyny k instalaci čerpadla.** Při ponoření čerpadlo odvzdušněte – čerpadlo mírně nakloňte, aby se hydraulická část plně zavodnila a unikl z ní případný vzduch.
- (2) **Zkontrolujte, zda je čerpadlo ve svislé poloze, zda je stabilní a zda není ponořeno v hustých sedimentech, které by ho mohly ucpat.**
- (3) **Zkontrolujte, zda se plovákový spínač může volně pohybovat a v pohybu mu nebrání žádné překážky.**
- (4) **Otevřete případný uzávěr ve výtlačném potrubí. Nasměrujte výtlačnou hadici do požadovaného směru čerpání a zafixujte ji v požadované poloze.**
- (5) **Zapojte zástrčku do elektrické sítě.**

Je-li plovákový spínač v poloze „zapnuto“, čerpadlo se spustí a začne čerpat. Je-li plovákový spínač v poloze „vypnuto“, čerpadlo neběží a spustí se až při zvýšení hladiny na zapínací úroveň plovákového spínače.

- (6) **Chcete-li čerpadlo zastavit, odpojte zástrčku z elektrické sítě.**

**Chraňte čerpadlo proti přehřátí!**

Čerpadlo je vybaveno **tepelnou ochranou**, která vypne motor v případě přehřátí. Po aktivaci tepelné ochrany čerpadla je nutné vyčkat, než dojde k dostatečnému ochlazení motoru a poté se čerpadlo opět automaticky spustí. K přehřátí čerpadla může dojít z důvodu přetížení, provozu mimo povolený rozsah, zablokování hydrauliky, zvýšení teploty čerpané kapaliny, vymoření čerpadla z čerpané kapaliny, překročení povoleného počtu startů čerpadla aj. Předcházejte přehřátí čerpadla a aktivaci tepelné ochrany! Tepelná ochrana má pouze omezenou životnost a počet cyklů sepnutí/vypnutí. Tepelná ochrana nenahrazuje ochranu čerpadla proti chodu na sucho! V případě chodu na sucho dojde k poškození hydraulické částí čerpadla dříve, než dojde k přehřátí motoru a aktivaci tepelné ochrany.

6. ÚDRŽBA, SKLADOVÁNÍ A TRANSPORT

 **Před prováděním veškeré údržby čerpadlo vždy odpojte od elektrické sítě!**

Čerpadla řady Werter CUTTER jsou ve svých podstatných částech bezúdržbová. Při dodržení pokynů k instalaci a používání se vyznačují dlouhou životností a bezporuchovým provozem.

Pokud není čerpadlo v jímce instalováno trvale, po každém použití ho důkladně propláchněte čistou vodou a očistěte. Pokud je čerpadlo v jímce instalováno trvale, doporučujeme alespoň jednou za půl roku čerpadlo demontovat, důkladně propláchnout čistou vodou, očistit a zkontrolovat (neporušenost kabelu a plováku, stav kabelových průchodků, stav oběžného kola, stav pláště a spirální skříně).

V pravidelných intervalech kontrolujte průtok čerpadla a spotřebu proudu. Pokud čerpadlo není používáno nebo je instalováno v místě, kde nemůže být prováděn trvalý dohled, odpojte čerpadlo z elektrické sítě.

Čerpadlo skladujte a transportujte v originálním obalu, vždy řádně vysušené a vyčištěné. Před delším odstavením (např. zazimování) čerpadlo důkladně propláchněte čistou vodou, úplně vyprázdněte, vysušte a uložte na suchém a větraném místě. Před opětovným spuštěním čerpadlo i elektrický kabel překontrolujte.

7. LIKVIDACE



Čerpadlo a jeho součásti nelikvidujte s domovním odpadem!



Čerpadlo, které je vyřazeno z provozu a je určeno k likvidaci, je elektroodpadem. Neodkládejte ho mezi komunální odpad. Za účelem správné likvidace ho odevzdejte na určených sběrných místech, kde bude zdarma přijato. Výrobce tohoto výrobku byl uhrazen recyklační příspěvek na zpětný odběr, zpracování, využití a odstranění odpadního elektrozařízení. Správnou likvidací tohoto výrobku pomůžete zachovat cenné přírodní zdroje a napomáháte prevenci potenciálních negativních dopadů na životní prostředí a lidské zdraví, což by mohly být důsledky nesprávné likvidace.



Obalové materiály zlikvidujte v kontejnerech na tříděný odpad!

Obalové materiály od čerpadla zlikvidujte v příslušných kontejnerech na tříděný odpad. Za obaly od tohoto výrobku byl výrobcem uhrazen poplatek za zajištění zpětného odběru a využití obalového odpadu. Obaly jsou vyrobeny z recyklovatelných materiálů a likvidují se odpovídajícím způsobem.

8. PORUCHY

-  **Před odstraňováním poruch čerpadlo vždy odpojte od elektrické sítě!**
-  **Neodborným odstraňováním poruch, zasahováním do čerpadla nebo svévolnými pokusy o opravu zaniká záruka výrobce.**
-  **Nikdy se nedotýkejte čerpadla, je-li v provozu! Nikdy se nedotýkejte čerpadla, je-li čerpadlo připojeno k elektrické síti!**

Porucha	Možná příčina	Odstranění
Motor čerpadla neběží.	Není k dispozici síťové napětí.	Zkontrolujte pojistky, zkontrolujte síťový kabel, nechte zkontrolovat napájení odborným elektrikářem.
	Plovákový spínač není v poloze „zapnuto“.	Zkontrolujte polohu plovákového spínače. Zajistěte dostatečný prostor pro pohyb plovákového spínače. Odstraňte případné překážky omezující pohyb spínače.
	Tepelná ochrana vypnula čerpadlo.	Vyčkejte, dokud tepelný spínač čerpadlo opět nesepe. Zkontrolujte teplotu čerpané kapaliny. Vyhledejte odborný servis.
	Je zablokované oběžné kolo nebo řezací zařízení čerpadla.	Odstraňte nečistoty v řezacím zařízení nebo sací části čerpadla. Propláchněte čerpadlo.
	Vadný plovákový spínač.	Vyhledejte odborný servis.
	Vadný motor / čerpadlo.	Vyhledejte odborný servis.
Motor běží, ale čerpadlo nečerpá.	Hladina čerpané kapaliny je příliš nízká.	Ověřte, zda je čerpadlo plně ponořeno v čerpané kapalině.
	Ucpané sací otvory, ucpaná sací komora, zablokované oběžné kolo nebo řezací zařízení.	Odstraňte nečistoty v hydraulické části čerpadla. Odblokujte oběžné kolo nebo řezací zařízení. Čerpadlo propláchněte.
	Uzavřené výtlačné potrubí.	Otevřete uzávěr výtlačného potrubí.
	Výtlačná hadice je zlomená.	Výtlačnou hadici narovnejte, případně vyměňte.
	Překročení maximální výtlačné výšky čerpadla.	Snižte výtlačnou výšku.
	Zablokovaný zpětný ventil.	Zkontrolujte zpětný ventil a odstraňte znečištění, případně vyměňte zpětný ventil.
Čerpané množství je příliš nízké.	Výtlačná výška je příliš vysoká.	Respektujte maximální výtlačnou výšku čerpadla. Snižte výtlačnou výšku.
	Průměr výtlačné hadice je příliš malý.	Připojte hadici s větším průměrem.
	Výtlačná hadice je zlomená.	Výtlačnou hadici narovnejte, případně vyměňte.
	Ucpané sací otvory, ucpaná sací komora.	Odstraňte nečistoty v hydraulické části čerpadla. Čerpadlo důkladně propláchněte.

Není-li možné poruchu odstranit, obraťte se prosím na autorizovaný servis. Seznam autorizovaných servisních středisek je k dispozici na stránkách www.werter.cz.

9. ZÁRUKA

Výrobce poskytuje záruku za jakost zařízení. Případné vady materiálu nebo vady výrobní povahy budou odstraněny během zákonné záruční doby pro uplatnění nároku na odstranění vady. Vady mohou být odstraněny opravou nebo výměnou zařízení.

1) Záruka výrobce za jakost platí pouze v případě:

- a) respektování tohoto návodu k použití,
- b) odborného a opatrného zacházení se zařízením,
- c) používání originálních náhradních dílů.

2) Záruka výrobce za jakost zaniká při:

- a) svévolných pokusech o opravu zařízení,
- b) svévolně provedených technických změnách zařízení,
- c) svévolně provedených úpravách elektrického kabelu (zkrácení, prodloužení, odstranění originální elektrické zástrčky); případné úpravy elektrického kabelu smí provádět pouze osoba kvalifikovaná dle příslušného předpisu,
- d) použití zařízení k jinému než určenému účelu,
- e) nedodržení montážních a provozních zásad uvedených v tomto návodu k použití,
- f) uběhnutí záruční lhůty.

3) Ze záruky výrobce za jakost jsou vyloučeny:

- a) díly podléhající běžnému opotřebením zejména mechanická ucpávka a hydraulické části, rozběhový kondenzátor, tepelná ochrana motoru,
- b) vady způsobené značným opotřebením čerpadla jako důsledku čerpání kapalin obsahujících písek nebo jiné abrazivní látky, vody obsahující vysoký podíl minerálních látek, železité vody, vody o vysoké viskozitě nebo jiných kapalin v rozporu s určeným účelem použití čerpadla,
- c) vady způsobené čerpáním dlouhých vláknitých nečistot (např. vlasy),
- d) vady způsobené absencí nebo nesprávným nastavením proudové ochrany,
- e) vady způsobené provozováním čerpadla mimo povolený provozní rozsah,
- f) poškození pláště čerpadla, která jsou způsobena běžným používáním, opotřebením nebo postupnou degradací materiálu,
- g) vady způsobené použitím nepřiměřené síly,
- h) vady způsobené mrazem nebo jinými nepříznivými klimatickými podmínkami,
- i) vady způsobené nesprávným připojením do elektrické sítě,
- j) vady způsobené provozováním čerpadla v rozporu s tímto návodem k použití.

Výrobce za žádných okolností nenese odpovědnost za přímé nebo nepřímé škody způsobené použitím tohoto zařízení, za škody způsobené nesprávným použitím tohoto zařízení ani za škody způsobené použitím tohoto zařízení v rozporu s tímto návodem k použití. Uživatel je při instalaci zařízení povinen zajistit a provést veškerá vhodná opatření, která v případě poruchy zařízení zabrání následným přímým nebo nepřímým škodám! Uživatel musí zejména zajistit, aby v případě poruchy čerpadla nedošlo k zaplavení místnosti, vyčerpání zdroje vody, nadměrné spotřebě elektřiny apod.

ES PROHLÁŠENÍ O SHODĚ

Tímto prohlašujeme, že tento výrobek, který byl námi uveden do oběhu, odpovídá provedení podle požadavků harmonizovaných směrnic EU, bezpečnostních norem EU a produktových standardů.

Výrobek	Ponorné kalové odstředivé čerpadlo s řezacím zařízením
Typ	CUTTER 1100, CUTTER 1300, CUTTER 1500
Výrobce/dovozce	Aquafam, a.s., Kolbenova 985/11a, 190 00 Praha 9, www.aquafam.cz

Směrnice EU

- 2006/42/ES (Strojní zařízení)
- 2014/35/EU (Elektrická zařízení)
- 2014/30/EU (Elektromagnetická kompatibilita)

Harmonizované normy

- EN ISO 12100:2010
- EN 809:1998 + A1:2009 + AC:2010
- EN 60204-1:2018
- EN 61000-3-3:2013 + A1:2019
- EN 60335-1:2012 + A11:2014 + A13:2017 + A1:2019 + A14:2019 + A2:2009
- EN 60335-2-41:2003 + A1:2004 + A2:2010
- EN 62233:2008 + AC:2008
- EN 60034-1:2010 + AC:2010
- EN 55014-1:2017
- EN 55014-2:2015
- EN IEC 61000-3-2:2019

Posouzení shody za stanovených podmínek (výrobcem nebo dovozcem) bylo provedeno oprávněnou osobou, společností ISET S.r.l., Via Donatori di sangue 9, 46024 Moglia (MN), Itálie, číslo certifikátu ISETC. 001720200619, datum vydání 19.6.2020, platnost do 18.6.2025.

Odpovědný zástupce výrobce/dovozce

Aquafam a.s.
Ing. Jaroslav Pahorecký
člen představenstva

**AQUAFAM**

AQUAFAM a.s. 
Kolbenova 985/11a, 190 00 Praha 9
IČ 03168204 • DIČ CZ03168204

Praha, 27. 3. 2023